

BIJSLUITER: INFORMATIE VOOR DE GEBRUIK(ST)ER

Aranesp 15 microgram oplossing voor injectie in een voorgevulde spuit
Aranesp 20 microgram oplossing voor injectie in een voorgevulde spuit
Aranesp 30 microgram oplossing voor injectie in een voorgevulde spuit
Aranesp 40 microgram oplossing voor injectie in een voorgevulde spuit
Aranesp 50 microgram oplossing voor injectie in een voorgevulde spuit
Aranesp 60 microgram oplossing voor injectie in een voorgevulde spuit
Aranesp 80 microgram oplossing voor injectie in een voorgevulde spuit
Aranesp 100 microgram oplossing voor injectie in een voorgevulde spuit
Aranesp 130 microgram oplossing voor injectie in een voorgevulde spuit
Aranesp 150 microgram oplossing voor injectie in een voorgevulde spuit
Aranesp 300 microgram oplossing voor injectie in een voorgevulde spuit
Aranesp 500 microgram oplossing voor injectie in een voorgevulde spuit
darbepoetin alfa

Lees de hele bijsluiters zorgvuldig door voordat u start met het gebruik van dit geneesmiddel.

Bewaar deze bijsluiters. Het kan nodig zijn om deze nog eens door te lezen.

Heeft u nog vragen, raadpleeg dan uw arts, verpleegkundige of apotheker.

Dit geneesmiddel is aan u persoonlijk voorgeschreven. Geef dit geneesmiddel niet door aan anderen. Dit geneesmiddel kan schadelijk voor hen zijn, zelfs als de verschijnselen dezelfde zijn als waarvoor u het geneesmiddel heeft gekregen.

Wanneer één van de bijwerkingen ernstig wordt of als er bij u een bijwerking optreedt die niet in deze bijsluiters is vermeld, raadpleeg dan uw arts, verpleegkundige of apotheker.

In deze bijsluiters

1. Wat is Aranesp en waarvoor wordt het gebruikt
2. Wat u moet weten voordat u Aranesp gebruikt
3. Hoe wordt Aranesp gebruikt
4. Mogelijke bijwerkingen
5. Hoe bewaart u Aranesp
6. Aanvullende informatie
7. Instructies voor injectie met de Aranesp voorgevulde spuit

1. WAT IS ARANESP EN WAARVOOR WORDT HET GEBRUIKT

Uw arts heeft u Aranesp (een product tegen bloedarmoede of anemie) voorgeschreven om uw bloedarmoede te behandelen. Men spreekt van anemie of bloedarmoede als het bloed onvoldoende rode bloedcellen bevat waarbij de symptomen vermoeidheid, zwakte en kortademigheid kunnen zijn.

Aranesp werkt op exact dezelfde manier als het natuurlijk voorkomende hormoon erythropoëtine. Erythropoëtine wordt geproduceerd in de nieren en zet het beenmerg aan om meer rode bloedcellen te produceren. Het werkzame bestanddeel van Aranesp is darbepoetin alfa, geproduceerd door gentechologie in ovariumcellen van de Chinese Hamster (CHO-K1).

Indien u chronisch nierfalen heeft

Aranesp wordt gebruikt om symptomatische anemie ten gevolge van chronische nierinsufficiëntie (nierfalen) te behandelen bij volwassenen en kinderen. In geval van nierfalen produceert de nier onvoldoende het natuurlijk voorkomende hormoon erythropoëtine wat vaak anemie kan veroorzaken.

Omdat het lichaam enige tijd nodig heeft om meer rode bloedcellen te maken, zal het ongeveer vier weken duren voordat u enig effect merkt. De normale dialysebehandeling zal geen invloed hebben op het vermogen van Aranesp om de anemie te behandelen.

Indien u chemotherapie toegediend krijgt

Aranesp wordt gebruikt om symptomatische anemie te behandelen bij volwassen kankerpatiënten met non-myeloïde maligniteiten die chemotherapie toegediend krijgen.

Eén van de belangrijke bijwerkingen van chemotherapie is dat het beenmerg wordt verhinderd om voldoende bloedcellen te produceren. In het begin lijkt het alsof het alleen de witte bloedcellen betreft. Dit komt omdat rode bloedcellen een veel langere levensduur hebben. Tegen het einde van de kuur met chemotherapie, in het bijzonder als u veel chemotherapie heeft gehad, kan het aantal rode bloedcellen afnemen waardoor u anemisch wordt.

2. WAT U MOET WETEN VOORDAT U ARANESP GEBRUIKT**Gebruik Aranesp niet:**

- als er bij u is vastgesteld dat u hoge bloeddruk heeft die niet onder controle is met andere geneesmiddelen voorgeschreven door uw arts; of
- als u allergisch (overgevoelig) bent voor Aranesp (darbepoetin alfa), r-HuEPO of voor één van de andere bestanddelen van Aranesp.

Wees extra voorzichtig met Aranesp

Informeer uw arts indien u lijdt of heeft geleden aan:

- hoge bloeddruk die onder controle is met geneesmiddelen voorgeschreven door uw arts;
- sikkelcelanemie;
- epileptische aanvallen (toevallen);
- convulsies (toevallen of stuipen);
- leveraandoeningen;
- duidelijk ontbreken van effect op geneesmiddelen voor de behandeling van anemie;
- een allergie voor latex (de naaldbeschermer van de voorgevulde spuit bevat een derivaat van latex); of
- hepatitis C.

Bijzondere waarschuwingen

- Indien u symptomen van ongewone vermoeidheid en gebrek aan energie ervaart, kan dat betekenen dat u erythrocytaire aplasie (PRCA) heeft. Dat werd gerapporteerd bij patiënten. PRCA betekent dat het lichaam de aanmaak van rode bloedcellen heeft gestopt of verminderd wat ernstige anemie veroorzaakt. Indien u deze symptomen heeft, dient u contact op te nemen met uw arts die de meest geschikte therapie zal bepalen om uw anemie te behandelen. Uw arts

dient uw hemoglobineconcentratie tussen 10 en 12 g/dl proberen te houden.

- Indien u chronische nierinsufficiëntie heeft, bestaat er een verhoogd risico op ernstige problemen met uw hart of bloedvaten (cardiovasculaire voorvallen) indien uw hemoglobineconcentratie te hoog wordt gehouden.
- Indien u een patiënt met kanker bent, dient u zich ervan bewust te zijn dat Aranesp kan optreden als een groeifactor voor bloedcellen en in bepaalde omstandigheden een negatieve impact kan hebben op uw kanker. Afhankelijk van uw individuele situatie kan een bloedtransfusie verkieslijk zijn. Overleg dit met uw arts.
- Misbruik door gezonde personen kan levensbedreigende problemen met hart en bloedvaten veroorzaken.

Gebruik met andere geneesmiddelen

Het aantal rode bloedcellen in uw bloed kan effect hebben op de geneesmiddelen cyclosporine en tacrolimus. Het is belangrijk dat u uw arts informeert indien u één van deze geneesmiddelen gebruikt.

Vertel uw arts als u andere geneesmiddelen gebruikt of kort geleden heeft gebruikt. Dit geldt ook voor geneesmiddelen die u zonder voorschrift kunt krijgen.

Gebruik van Aranesp met voedsel en drank

Voedsel en drank hebben geen invloed op Aranesp.

Zwangerschap en borstvoeding

Aranesp werd niet onderzocht bij zwangere vrouwen. Het is belangrijk dat u uw arts op de hoogte brengt als u:

- zwanger bent;
- denkt dat u zwanger bent; of
- van plan bent om zwanger te worden.

Het is niet bekend of darbepoetin alfa overgaat in moedermelk. U moet stoppen met borstvoeding indien u Aranesp gebruikt.

Rijvaardigheid en het gebruik van machines

Aranesp zou geen invloed hebben op het vermogen om voertuigen te besturen of machines te gebruiken.

3. HOE WORDT ARANESP GEBRUIKT

Op basis van een bloedonderzoek heeft uw arts besloten dat u Aranesp nodig heeft omdat uw hemoglobineconcentratie 10 g/dl of lager is. Uw arts zal u vertellen hoe veel en hoe vaak u Aranesp dient te gebruiken om een hemoglobineconcentratie tussen 10 en 12 g/dl te houden. Dit kan verschillen naargelang u een volwassene of een kind bent.

Zelf Aranesp injecteren

Uw arts kan beslissen dat het voor u het beste is om Aranesp zelf of door een verzorger te (laten) injecteren. Uw arts, verpleegkundige of apotheker zal u tonen hoe u zichzelf kunt injecteren met de

voorgevulde spuit. Probeer niet uzelf te injecteren als u dit niet geleerd heeft. **Injecteer Aranesp nooit zelf in een ader.**

Indien u chronisch nierfalen heeft

Aranesp wordt toegediend als één enkele injectie, éénmaal per week, éénmaal per 2 weken of éénmaal per maand onder de huid (subcutaan) of in een ader (intraveneus).

Om uw anemie te corrigeren, zal uw aanvangsdosering Aranesp per kilogram lichaamsgewicht zijn:

- 0,75 microgram éénmaal per 2 weken, of
- 0,45 microgram éénmaal per week.

Uw arts zal regelmatig bloedmonsters nemen om na te gaan hoe uw anemie reageert en kan, indien nodig, iedere vier weken uw dosis aanpassen.

Wanneer uw anemie gecorrigeerd is zal uw arts regelmatig uw bloed blijven controleren en zal uw dosis verder aangepast worden om ook op langere termijn uw anemie onder controle te houden. Uw arts zal u informeren over eventuele dosiswijzigingen.

Uw bloeddruk zal ook regelmatig gecontroleerd worden, vooral in het begin van uw behandeling.

In een aantal gevallen kan uw arts u aanbevelen ijzersupplementen te nemen.

Uw arts kan beslissen om de wijze waarop u uw injectie krijgt te veranderen (hetzij onder de huid, of in een ader). Indien dit wijzigt, zal u met dezelfde dosis starten als diegene die u reeds toegediend kreeg en zal uw arts bloedmonsters nemen om er zeker van te zijn dat uw anemie nog steeds correct behandeld wordt.

Indien uw arts besloten heeft om uw behandeling van r-HuEPO (erytropoëetine geproduceerd door gentechnologie) in Aranesp te veranderen, zal een keuze worden gemaakt voor wekelijkse of tweewekelijkse toediening van Aranesp. De toedieningswijze is dezelfde als deze van r-HuEPO maar uw arts zal u aangeven hoeveel u dient te gebruiken en wanneer. Indien nodig zal de dosis aangepast worden.

Indien u chemotherapie toegediend krijgt

Aranesp wordt toegediend als één enkele injectie éénmaal per week of éénmaal per 3 weken onder de huid.

Om de anemie te corrigeren is de aanvangsdosering:

- 500 microgram éénmaal per 3 weken (6,75 microgram Aranesp per kilogram lichaamsgewicht), of
- 2,25 microgram (éénmaal per week) Aranesp per kilogram lichaamsgewicht.

Uw arts zal regelmatig bloedmonsters nemen om te meten hoe de anemie reageert en zal de dosis indien nodig aanpassen. De behandeling zal tot 4 weken na het einde van de chemotherapie worden voortgezet. Uw arts zal u exact vertellen wanneer u dient te stoppen met het gebruiken van Aranesp.

In een aantal gevallen kan uw arts u aanbevelen ijzersupplementen te nemen.

Wat u moet doen als u meer van Aranesp heeft gebruikt dan u zou mogen

U kunt ernstige problemen ondervinden als u meer Aranesp gebruikt dan nodig. U moet contact opnemen met uw arts, verpleegkundige of apotheker indien dit gebeurt. Neem onmiddellijk contact op met uw arts, verpleegkundige of apotheker als u zich enigszins onwel voelt.

Wat u moet doen wanneer u bent vergeten Aranesp te gebruiken

Neem contact op met uw arts als u een dosis Aranesp vergeten hebt om te overleggen wanneer u de volgende dosis moet injecteren.

4. MOGELIJKE BIJWERKINGEN

Zoals alle geneesmiddelen kan Aranesp bijwerkingen veroorzaken, hoewel niet iedereen deze bijwerkingen krijgt.

De volgende bijwerkingen zijn ervaren bij sommige patiënten die Aranesp gebruikten:

Zeer vaak (waargenomen bij meer dan 10 op de 100 personen)

- Hoge bloeddruk (hypertensie)
- Vochtophoping (oedeem)

Vaak (waargenomen bij meer dan 1 op de 100 personen)

- Bloedstolsels (trombose)
- Pijn rond de injectieplaats
- Uitslag en/of roodheid van de huid

Zelden (waargenomen bij meer dan 1 op de 10.000 personen)

Ernstige allergische reacties waaronder:

- Acuuut levensbedreigende allergische reacties (anafylaxis)
- Het opzwellen van het gezicht, lippen, mond, tong of keel waardoor het lastig is om te slikken of adem te halen (angioedeem)
- Kortademigheid (allergische bronchospasmen)
- Huiduitslag
- Galbulten, netelroos (urticaria)

Zeer zelden (waargenomen bij minder dan 1 op de 10.000 personen)

- Erythrocytaire aplasie (PRCA) – (anemie, ongewone vermoeidheid, gebrek aan energie)

Convulsies (toevallen en stuipen) zijn gerapporteerd bij patiënten die behandeld werden met Aranesp.

Wanneer er bij u één van deze bijwerkingen optreedt of als er bij u een bijwerking optreedt die niet in deze bijsluiter is vermeld, raadpleeg dan uw arts, verpleegkundige of apotheker.

5. HOE BEWAART U ARANESP

Buiten het bereik en zicht van kinderen houden. Bewaar in de oorspronkelijke verpakking ter bescherming tegen licht.

Bewaren in de koelkast (2 °C – 8 °C). Niet in de vriezer bewaren.

Gebruik Aranesp niet als u denkt dat het ingevroren is geweest.

Wanneer uw spuit uit de koelkast is gehaald en ongeveer 30 minuten voor injectie op kamertemperatuur heeft gelegen, dient deze binnen 7 dagen te worden gebruikt of te worden weggegooid.

Gebruik Aranesp niet meer na de vervaldatum die staat vermeld op de doos en het etiket na EXP. De vervaldatum verwijst naar de laatste dag van die maand.

Geneesmiddelen dienen niet weggegooid te worden via het afvalwater of met huishoudelijk afval. Vraag uw apotheker wat u met medicijnen moet doen die niet meer nodig zijn. Deze maatregelen zullen helpen bij de bescherming van het milieu.

6. AANVULLENDE INFORMATIE

Wat bevat Aranesp

Aranesp is beschikbaar in een voorgevulde spuit die 15, 20, 30, 40, 50, 60, 80, 100, 130, 150, 300 of 500 microgram van de werkzame stof darbepoetin alfa bevat.

De andere bestanddelen zijn monobasisch natriumfosfaat, dibasisch natriumfosfaat, natriumchloride, polysorbaat 80 en water voor injectie.

Hoe ziet Aranesp er uit en wat is de inhoud van de verpakking

Aranesp is een heldere, kleurloze of licht parelkleurige vloeistof. Indien het troebel is of deeltjes bevat, dient u het niet te gebruiken.

Aranesp is verkrijgbaar in verpakkingen met 1 of 4 voorgevulde spuiten met automatische naaldbeschermer in een blisterverpakking (mogelijk worden niet alle verpakkingsgrootten in de handel gebracht).

Houder van de vergunning voor het in de handel brengen en fabrikant

Amgen Europe B.V.
Minervum 7061
NL-4817 ZK Breda
Nederland

Neem voor alle informatie met betrekking tot dit geneesmiddel contact op met de lokale vertegenwoordiger van de houder van de vergunning voor het in de handel brengen.

België/Belgique/Belgien
s.a. Amgen n.v.
Tel/Tél: +32 (0)2 7752711

Luxembourg/Luxemburg
s.a. Amgen
Belgique/Belgien
Tel/Tél: +32 (0)2 7752711

България
Амджен България ЕООД
Тел: +359 (0) 2 805 7020

Magyarország
Amgen Kft.
Tel. : +36 1 35 44 700

Česká republika
Amgen s.r.o.
Tel : +420 2 21 773 500

Malta
Amgen B.V.
The Netherlands
Tel : +31 (0) 76 5732500

Danmark
Amgen filial af Amgen AB, Sverige
Tlf: +45 39617500

Nederland
Amgen B.V.
Tel: +31 (0) 76 5732500



Patiëntenbijsluiters Aranesp voorgevulde spuit ANG

Deutschland

AMGEN GmbH
Tel: +49 (0)89 1490960

Norge

Amgen AB
Tel: +47 23308000

Eesti

Amgen Switzerland AG Eesti filiaal
Tel: +372 5125 501

Österreich

Amgen GmbH
Tel: +43 (0) 1 50 217

Ελλάδα

Genesis Pharma S.A.
Τηλ.: +30 210 8771500

Polska

Amgen Sp. z o.o.
Tel.: +48 22 581 3000

España

Amgen S.A.
Tel: +34 93 600 19 00

Portugal

AMGEN Biofarmacêutica, Lda.
Tel: +351 21 4220550

France

Amgen S.A.S
Tél: +33 (0)1 40 88 27 00

România

Mediplus Exim SRL
Tel.: +4021 301 74 74

Ireland

Amgen Limited
United Kingdom
Tel: +44 (0)1223 420305

Slovenija

AMGEN zdravila d.o.o.
Tel : +386 1 585 1767

Ísland

Vistor hf.
Sími: +354 535 7000

Slovenská republika

Amgen Switzerland AG Slovakia
Tel : +421 33 321 13 22

Italia

Amgen Dompé S.p.A.
Tel: +39 02 6241121

Suomi/Finland

Amgen AB, sivuliike Suomessa/Amgen AB, filiaal
i Finland
Puh/Tel: +358 (0)9 54900500

Κύπρος

Genesis Pharma (Cyprus) Ltd
Τηλ.: +357 22 76 99 46

Sverige

Amgen AB
Tel: +46 (0)8 6951100

Latvija

Amgen Switzerland AG Rīgas filiāle
Tel : +371 29284 807

United Kingdom

Amgen Limited
Tel: +44 (0)1223 420305

Lietuva

Amgen Switzerland AG Vilniaus filialas
Tel. +370 6983 6600

Deze bijsluiters is voor de laatste keer goedgekeurd in maart 2010.

Gedetailleerde informatie over dit geneesmiddel is beschikbaar op de website van het Europese Geneesmiddelen Bureau (EMA) <http://www.emea.europa.eu/>.

7. INSTRUCTIES VOOR INJECTIE MET DE ARANESP VOORGEVULDE SPIJT

Deze rubriek bevat informatie over hoe u, of de persoon die u injecteert, de Aranesp voorgevulde spuit gebruikt. Het is belangrijk dat u niet probeert uzelf te injecteren tot uw arts, verpleegkundige of

apotheker u dit heeft geleerd. Als u vragen heeft over het toedienen van de injectie, raapleeg dan uw arts, verpleegkundige of apotheker.

Voordat u begint

Lees grondig alle instructies alvorens de voorgevulde spuit te gebruiken.

Om het risico op prikaccidenten bij gebruikers te verminderen, is elke voorgevulde spuit uitgerust met een naaldbeschermingsmechanisme dat automatisch wordt geactiveerd om de naald te beschermen na volledige aflevering van de inhoud van de voorgevulde spuit.

Probeer **NIET** om de naaldbeschermer vóór de injectie te activeren.

Gebruik de voorgevulde spuit **NIET** als de naaldbeschermer is verwijderd, of als de naaldbeschermer is geactiveerd (waarbij de naald wordt bedekt).

Probeer **NIET** om het afneembare label van de voorgevulde spuihuls te verwijderen vóór toediening van de injectie.

Hoe gebruik ik de Aranesp voorgevulde spuit?

Uw arts heeft een Aranesp voorgevulde spuit voor injectie in het weefsel net onder de huid voorgeschreven. Uw arts, verpleegkundige of apotheker zal u informeren hoeveel Aranesp u nodig heeft en hoe vaak het dient te worden geïnjecteerd.

Benodigheden:

Om uzelf een injectie toe te dienen, heeft u het volgende nodig:

- een nieuwe Aranesp voorgevulde spuit; en
- alcoholdoekjes of iets vergelijkbaars.

Wat moet ik doen voordat ik mezelf een onderhuidse injectie met Aranesp kan toedienen?

1. Haal de Aranesp voorgevulde spuit uit de koelkast. Pak de voorgevulde spuit **niet** vast bij de zuiger of de naaldbeschermer. Dit kan de automatische naaldbeschermer beschadigen.
2. Leg de voorgevulde spuit ongeveer 30 minuten op kamertemperatuur. Dit zorgt voor een comfortabelere injectie. Warm Aranesp op **geen** enkele andere manier op (bijvoorbeeld niet opwarmen in een magnetron of in heet water). Stel de spuit **niet** bloot aan direct zonlicht.
3. De voorgevulde spuit **niet** schudden.
4. Verwijder het omhulsel van de voorgevulde spuit **niet** voordat u klaar bent om te injecteren.
5. Controleer of het de juiste dosis is die uw arts heeft voorgeschreven.
6. Controleer de uiterste gebruiksdatum op het etiket van de voorgevulde spuit (EXP:). **Niet** gebruiken na de laatste dag van de vermelde maand.
7. Controleer hoe Aranesp er uitziet. Het moet een heldere, kleurloze of licht parelkleurige vloeistof zijn. Indien het troebel is of deeltjes bevat, mag u het product niet gebruiken.

8. Was uw handen grondig.
9. Kies een comfortabele, goed verlichte schone plaats en plaats alles wat u nodig heeft binnen handbereik.

Waar moet ik de injectie toedienen?

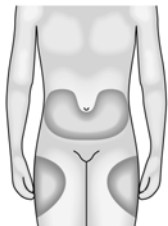

De beste plaatsen om uzelf te injecteren zijn het bovendeeel van de dijen en de onderbuik. Als u door iemand anders wordt geïnjecteerd, kan ook de achterzijde van uw bovenarmen worden gebruikt.

Verander van injectieplaats indien u merkt dat de injectieplaats rood of gezwollen is.

Hoe dien ik mijn injectie toe?

1. Desinfecteer uw huid met een alcoholdoekje.
2. Om te vermijden dat de naald buigt, het omhulsel voorzichtig zonder te draaien **recht** van de naald trekken (zoals getoond). Raak de naald **niet** aan en duw de zuiger niet in.
3. U kunt een kleine luchtbel in de voorgevulde spuit waarnemen. U hoeft deze luchtbel voor injectie niet te verwijderen. Het is ongevaarlijk de oplossing met de luchtbel in te spuiten.
4. Neem de huid (zonder knijpen) tussen duim en wijsvinger. Breng de naald volledig in de huid zoals getoond door uw verpleegkundige of arts.
5. Trek voorzichtig aan de zuiger om te controleren of u geen bloedvat heeft aangeprikt. Indien u bloed ziet in de spuit, moet u de naald eruit trekken en op een andere plaats, na het desinfecteren van de huid, opnieuw inbrengen.
6. Druk op de zuiger met een langzame constante druk, waarbij u uw huid blijft vasthouden.

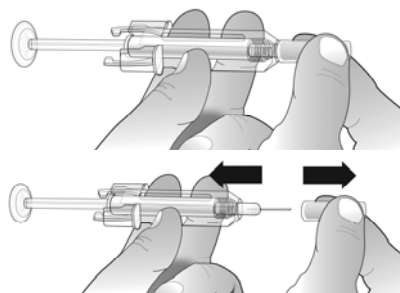

Druk de zuiger zover mogelijk in om alle vloeistof te injecteren.

De naaldbeschermer zal niet geactiveerd worden tenzij u de voorgevulde spuit leeg spuit.

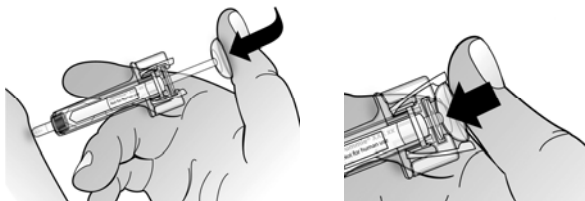

7. Met de zuiger nog helemaal ingedrukt, de naald uit de huid terugtrekken, daarna de zuiger loslaten en de spuit van de huid afhalen totdat de hele naald omhuld wordt door de naaldbeschermer. Als de naaldbeschermer niet wordt geactiveerd, kan een onvolledige injectie voorgekomen zijn. Neem contact op met uw arts als u denkt dat u niet de volledige dosis hebt ontvangen.

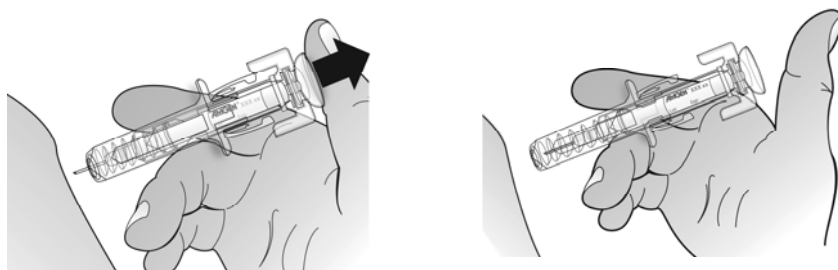

Plaats het omhulsel **NIET** terug op de naald.

8. Indien u een druppel bloed opmerkt, kunt u deze voorzichtig wegdeppen met een watje of een tissue. Wrijf niet over de injectieplaats. Indien nodig, kunt u de injectieplaats met een pleister bedekken.
9. Gebruik elke voorgevulde spuit slechts voor één injectie. Gebruik de resterende vloeistof Aranesp die in de voorgevulde spuit is achtergebleven **niet**.

Denk eraan: Indien u problemen ondervindt, raadpleeg dan uw arts of verpleegkundige.

Verwijdering van de gebruikte spuiten

- Plaats het omhulsel **NIET** terug op de gebruikte naalden.
- Houd gebruikte spuiten buiten het bereik en zicht van kinderen.
- De gebruikte spuiten dienen weggegooid te worden in overeenstemming met de lokale wetgeving. Vraag uw apotheker wat u met medicijnen moet doen die niet meer nodig zijn. Deze maatregelen zullen helpen bij de bescherming van het milieu.

De volgende informatie is alleen bestemd voor artsen of andere beroepsbeoefenaren in de gezondheidszorg:

Verwijderen van het afneembare label

Op de Aranesp voorgevulde spuit zit een afneembaar label dat verwijderd en op de kaart van de patiënt geplakt kan worden.

NB: Voordat u tot deze stap kunt overgaan, dient u eerst de injectie toegediend te hebben en dient de naaldbeschermer de naald af te schermen.

1. **Hou de spuit vast zoals getoond en draai de plunjer naar u toe totdat u de tab van het label kunt zien** binnen de opening van het venster, zoals hieronder getoond.

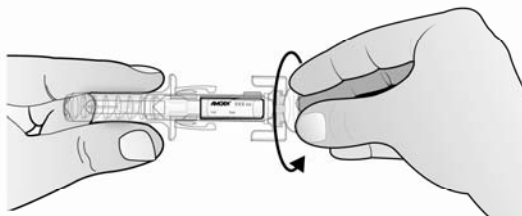

2. **Draai de plunjer zachtjes van u af** totdat de tab naar buiten komt door het venster, zoals hieronder getoond.

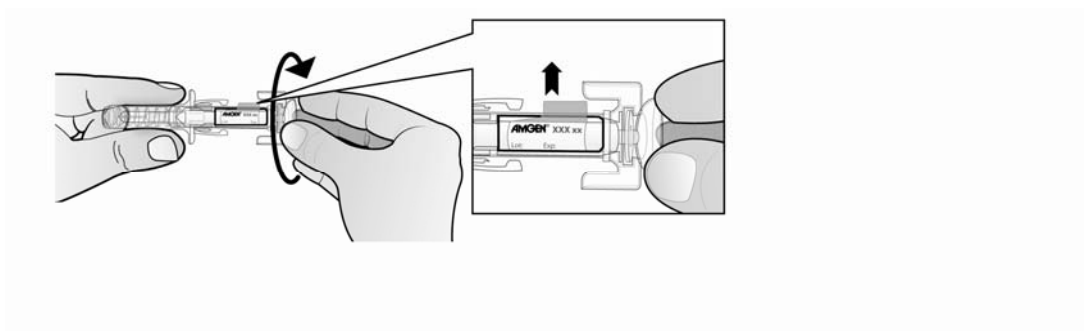

3. **Trek de tab door het venster naar buiten tot aan de perforatielijn,** zoals hieronder getoond.

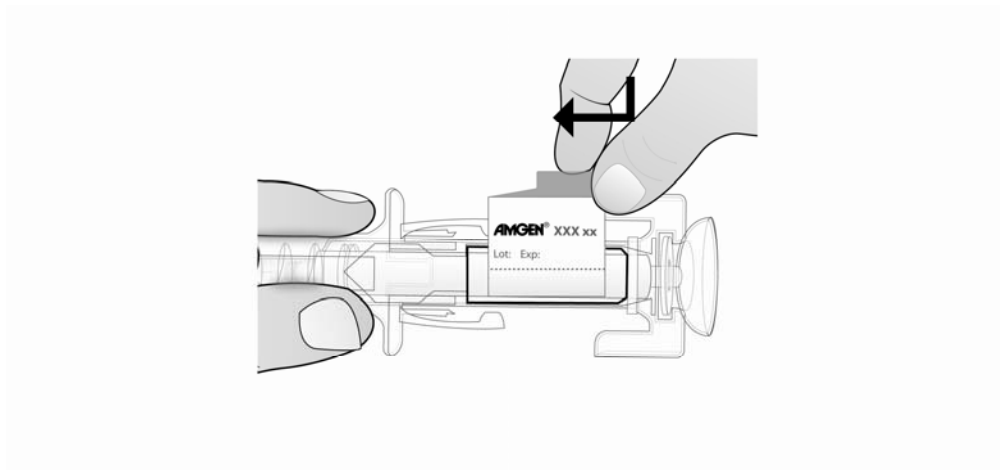

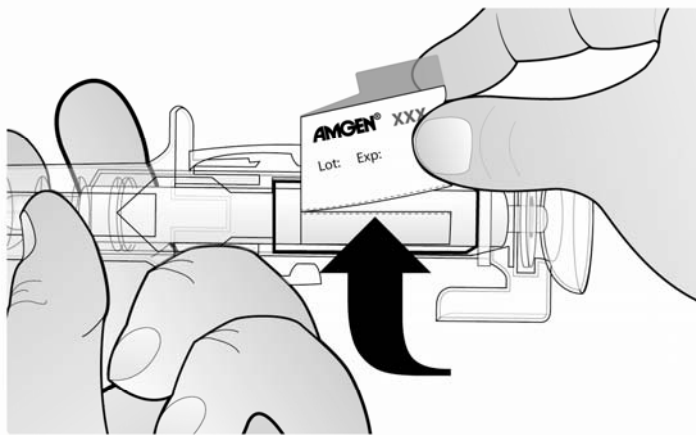

Scheur op de perforatielijn.